

# 副管ガードブロック

[標準タイプ] オス側ノックアウト

[特殊タイプ] メス側ノックアウト

参考質量 (kg)	36
-----------	----

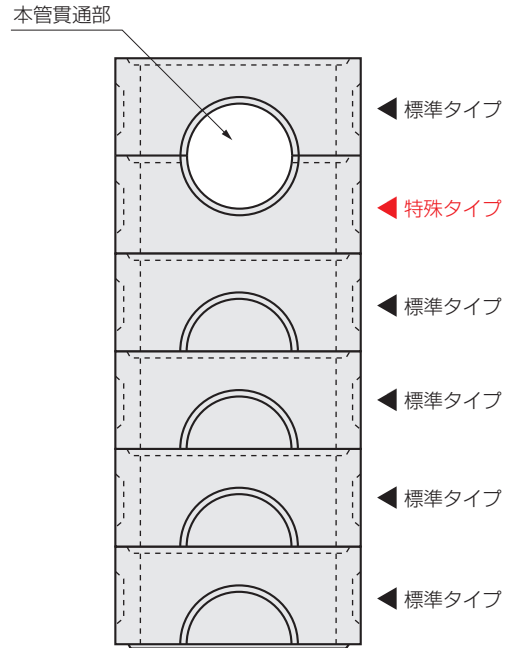
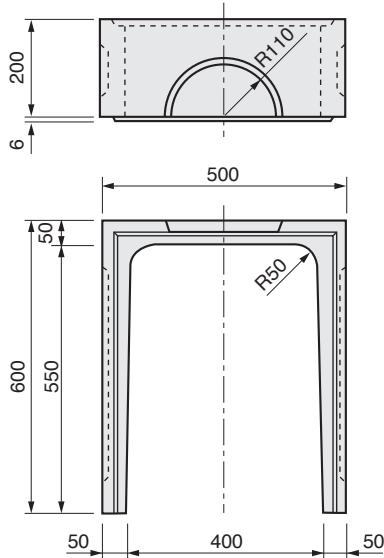

## 流出・流入管の削孔／設置位置

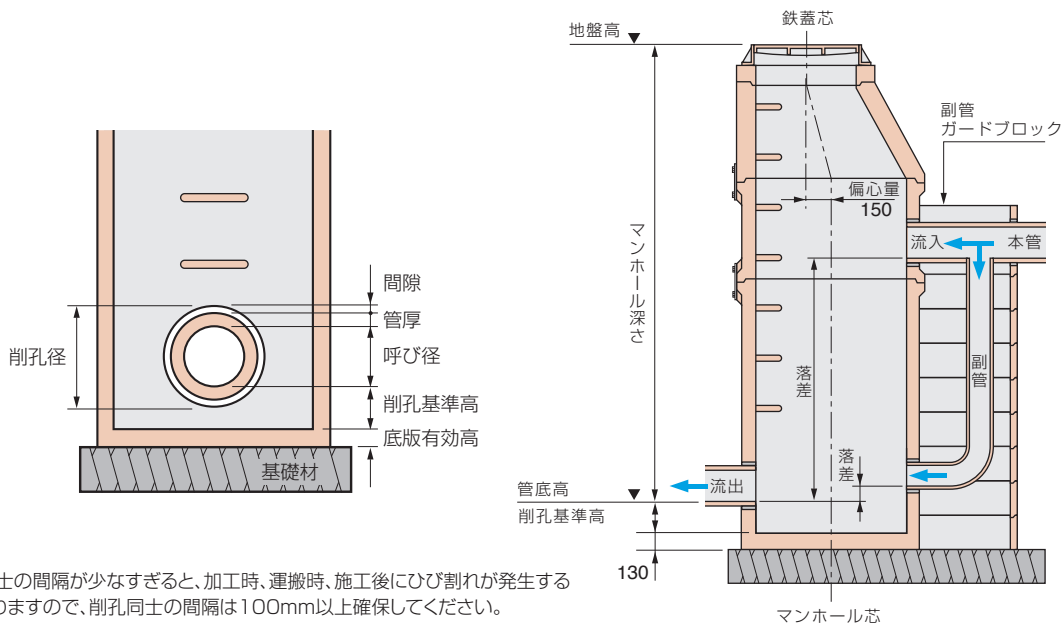

■削孔同士の間隔が少なすぎると、加工時、運搬時、施工後にひび割れが発生する要因となりますので、削孔同士の間隔は100mm以上確保してください。

削孔径	削孔径対応管種・呼び径				削孔径	削孔径対応管種・呼び径			
	ヒューム管	推進管	塩ビ管	塩ビ管可とう継手使用時		ヒューム管	推進管	塩ビ管	塩ビ管可とう継手使用時
181	-	-	100	100	409	300	250	350	300
209	-	-	150	100	464	350	300	400	350
230	-	-	150	-	530	400	350	450	400
259	150	-	200	150	586	450	400	500	450
309	200	-	250	200	644	500	450	600	500
358	250	-	300	250	[I種・II種共通] (φ・mm)				